



VARIO X-PRESS



C A R R Y O N



Custom made kopschot met afgeschuinde voorhoeken



Rongkokers in de hartlijn

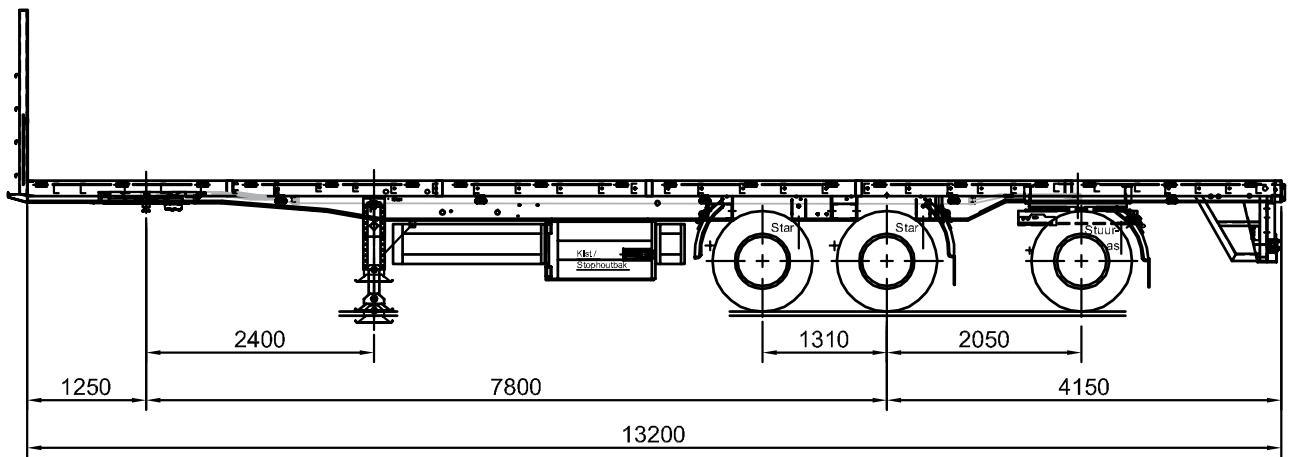

Coilgoot



Twistlocks in de vloer, ferry-ogen en sjoerbanden

VARIO X-PRESS

De Vario X-press is ontworpen voor lading die niet afgedekt hoeft te worden of die door vorm of afmetingen niet in een carrosserie-oplegger vervoerd kan worden. De uitvoering varieert van een standaard chassis met vloer en kopschot tot een oplegger met open laadbak, containeraansluitingen, rongen voor staaltransport en coilgoot.

Pacton heeft een jarenlange ervaring in het ontwerpen van open opleggers. Dit type opleggers wordt veelvuldig ingezet in diverse marktsegmenten, zoals het ferryverkeer naar Groot-Brittannië en Ierland; een sector waarin Pacton al jaren thuis is. Behalve het offshore ferrytransport is de Vario X-press onder andere ook bij uitstek geschikt voor het echt zware werk, zoals het vervoer van machines, staal en beton. Voor dit soort transport is de Vario X-press leverbaar met een speciale verzwaaarde rand.

De Vario X-press kan zowel met hoge als lage zijborden worden uitgevoerd. Voor het containervervoer kan de Vario X-press met in de vloer verzonken twistlock-aansluitingen worden geleverd.



2-assige uitvoering met stuuras



Vario X-press met uitschuifbalkjes en berijdbare achterklep

De vloer kan worden uitgevoerd met een coilgoot voor het transport van staalrollen. De assen kunnen zowel star als gestuurd worden uitgevoerd. Het kopschot en de heavy duty slijp-ogen zijn TÜV-gecertificeerd. De Vario X-press voldoet uiteraard aan alle wettelijk verplichte eisen.

Kenmerken van de Vario X-press:

- robuust ontwerp, bestand tegen de zwaarste omstandigheden
- trailerontwerp op maat door flexibele engineering
- lange levensduur
- uitstekende inruilwaarde

PACTON, THE TRAILER ENGINEERS.



Uitvoering met 2x6 zijborden



PACTON, THE TRAILER ENGINEERS

Pacton is Nederlands grootste producent van getrokken materieel voor het wegtransport. Met een team van 275 gemotiveerde medewerkers produceert Pacton in Ommen, op een oppervlakte van 55.000 m², zo'n 2.500 opleggers per jaar.

Pacton is al jaren toonaangevend in de nationale en internationale transportwereld, met een breed assortiment opleggers en middenas-aanhangwagens. Met onze jarenlange ervaring en een schat aan kennis en expertise bieden wij steeds de meest optimale transportoplossing voor onze klanten. Pacton trailers zijn degelijk, betrouwbaar en onderhoudsvriendelijk. En uitermate geschikt voor intensief gebruik onder zware omstandigheden.

PACTON, THE TRAILER ENGINEERS.



Pacton hoofdvestiging te Ommen



Voor al uw traileronderhoud bent u bij één van onze Toscon trailer-servicecenters aan een goed en betrouwbaar adres. Als lid van European Trailer Care biedt Toscon u 7 dagen per week 24 uren service.

Voor meer informatie: www.toscon.com

www.pacton.eu

